

38

49

BLOK 4

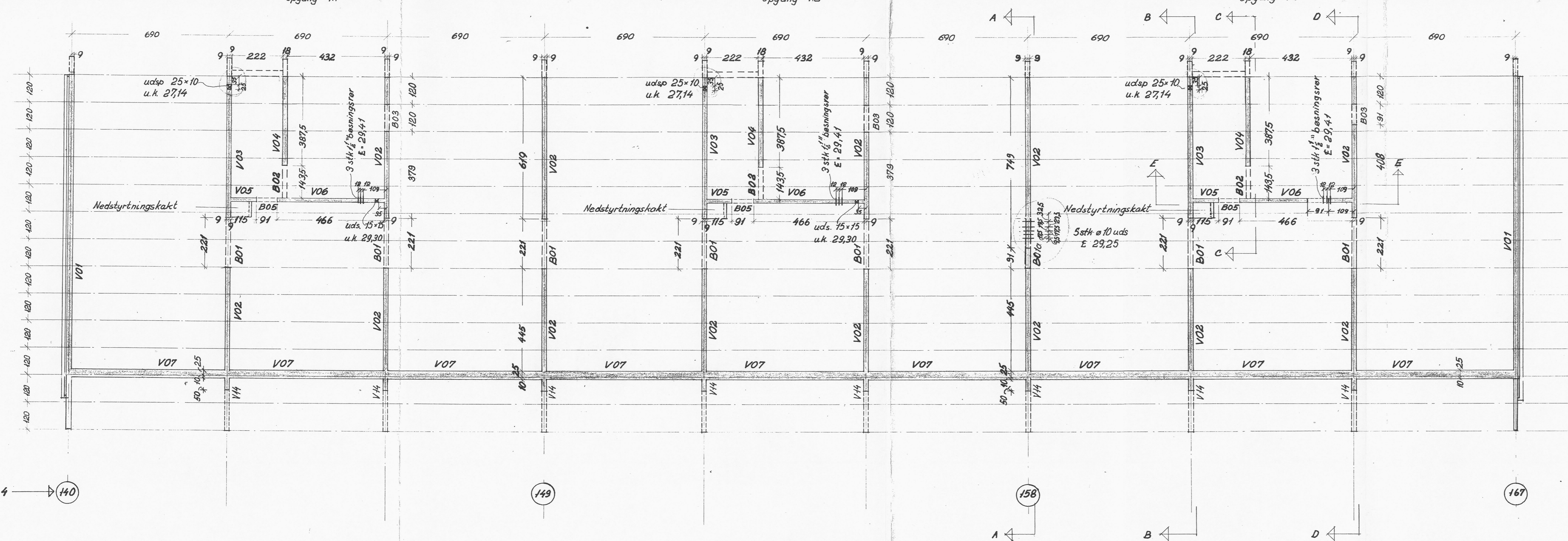

Terningsstyrke for jernbeton $\sigma_T = 240 \text{ kg/cm}^2$
 Armering:
 Ø = R = alm. rundjern (St. 37).
 ⊕ = T = Tentorstål.
 ⊖ = K = Kamstål (FKF 42).
 Armering skal være dækket af mindst 1 cm beton indendørs og mindst 2 cm mod det fri og mod jord.

Vedrørende opstalt af vægge (snit A-A, B-B, C-C, D-D, E-E) se tegn.nr. 2271 og 2272
 Vedrørende tværsnit af vægge se tegn.nr. 2276 og 2277
 Vedrørende bjælker se tegn.nr. 2261
 Vedrørende skarnboxrum se tegn.nr. 2281

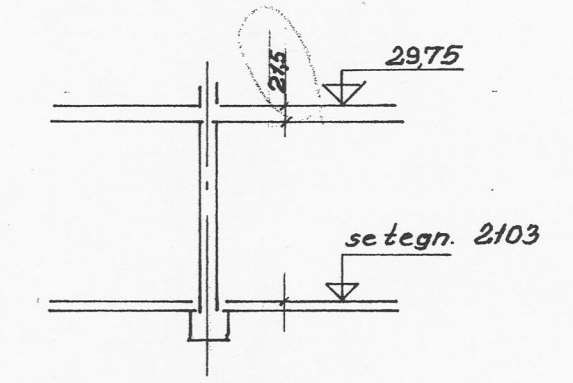

Blok 4

SØLLERØD KOMMUNES
 BYGNINGSINSPEKTORAT
 J. NR. 148/70
 MOGT.: 16. MAR. 1971
 HØRER TIL GODKENDELSE
 AF: -4. MAJ 1971

Handwritten signature

BIKUBENS BOLIG FOND, SKODSBORGVEJ PARCEL AF MATR. NR. 5a SØLLERØD

BLOK 4. PARTERRETAGET.
OVERSIGTSPLAN, BETONKONSTRUKTIONER

MÅL: 1:100	DATO: 17.11.1970	SIGN.:	KONT.:	SAG: 1284	TEGN.:
REV. A:	B:	C:	D:	E:	F:
DATO: 18-1-71	29.1.71	13.71	3.3.71		

2204 D

ARKITEKTER M.A.A. HÅLLDOR GUNNLÖGSSON & JÖRN NIELSEN SNAREGÅDE 12 1205 KBH. K TELF. BY (0128) 5106
 RÅDGIVENDE INGENIØRER B.B. BENDTSEN A/S SUOMISVEJ 3 1927 KBH. V TELF. (01) 35 10 41
 LANDSKABSARKITEKT OLE NØRGÅRDS TEGNESTUE SNAREGÅDE 12 1205 KBH. K TELF. (01) 12 37 38
 TOTALENTREPRENØR J. SAABYE & O. LERCHE A/S HOVEDKONTOR NYROPSCGÅDE 19 1602 KBH. V TELF. (01) 12 55 50